

歐洲 聖誕 市集



合辦單位

- ★ 台灣法國人協會 (AFT) ★
- ★ 法國在台協會 (BFT) ★
- ★ 台北市文化局 (TCG) ★
- ★ 中華民國外交部 (MOFA) ★
- ★ 歐洲在台商務協會 (ECCT) ★

協辦單位

- ★ 在台各歐洲辦事處 ★



JOYEUX
NOËL



GOD
JUL



聖誕快樂



MERRY
CHRISTMAS



VIDÁM
KARÁCSONY



FRÖHLICHE
WEIHNACHTEN



LINKSMŪ
KALĒDŪ



FELIZ
NAVIDAD

LYSTIG
JUL



ALLEU MEMBER STATES
IN TAIWAN



HYVÄÄ
JOULU



VESELÉ
VÁNOCE



BUONGIORNO
NATALE



VESELÉ
VIANOCE



VROLIJK
KERSTFEEST



MEIDHREACH
NOLLAG



WESOŁYCH
ŚWIĄT



核心概念

台灣法國人協會 (AFT)、臺北市政府文化局 (TCG)、法國在台協會(BFT)、
中華民國外交部 (MOFA)、歐洲在臺商務協會 (ECCT) 很榮幸能夠一同合辦：

— 2024 ECM — 歐洲聖誕市集

希望能透過活動和臺灣民眾分享我們歐洲的聖誕節慶氛圍，
讓台灣人民更了解歐洲文化、美食佳餚及手工藝品。

★ 週四到週日為期4天的戶外市集 ★

11月28日 - 12月1日

★ 約 50 個攤位 ★

歐洲各國文化

歐洲美食&飲品

聖誕文化

聖誕禮物

★ ECM 年

★ 台北市集

★ 歐洲各國

★ 攤位

★ 捐款

	2020	2021	2022	2023
ECM 年	2020	2021	2022	2023
台北市集	3 天	4 天	4 天	4 天
歐洲各國	10 國	11 國	12 國	12 國
攤位	31 攤位	33 攤位	49 攤位	54 攤位
捐款	台幣 939,200 元			

2020至2023年歐洲聖誕市集(ECM)數據

慈善捐款

2024年歐洲聖誕市集最重要的目標就是推廣聖誕團結的精神，
拉近台灣大眾與歐洲社群的距離，並且將愛心傳送給需要幫助的兒童。



台灣法國人協會(AFT)為非營利組織，本活動為慈善愛心募款活動，所有盈餘將由AFT全數捐贈給：

社團法人中華育幼機構兒童關懷協會(CCSA)

您也可以簡單地自由捐獻，透過本次的文化活動，為弱勢兒童打造更燦爛光明的未來！

慈善捐款



誰是社團法人中華育幼機構兒童關懷協會(CCSA)？

勸募字號:衛部救字第1061360755號

社團法人中華育幼機構兒童關懷協會(CCSA)由洪錦芳女士於2002年十月創立。
中華育幼機構兒童關懷協會落實弱勢兒童人道關懷，並監督全國兒童之家的建立。



目前在臺灣共開辦/營運50多個收容所/孤兒院(18歲以下兒童)。

對單親家庭、性虐待或其它形式虐待的受害者、司法監管下的兒童等處於逆境/家庭失能的**弱勢兒童**，
給予情感支持與金錢物資協助。提供**長期全額獎學金和就業輔導**，鼓勵困境兒童追求學業，
創造自己的人生機會。積極倡導**兒童權利**，推動兒童福利的**立法程序**。

活動地點

本次活動將舉辦於：

香堤大道廣場與人行步道

位於信義區新光三越旁，
是大臺北人潮最多的購物大道。
因此，是舉辦聖誕市集的絕佳地點！
(2020年起聖誕市集都在這舉行!)





行銷宣傳

為了讓此次聖誕市集曝光度更高,我們的行銷宣傳管道為:



- ★ 印刷品 / 實體傳單
- ★ 數位/KOL行銷
- ★ 新聞稿
- ★ 社群平台
- ★ 街頭海報
- ★ 電台
- ★ EDM/電子報
- ★ 街頭 / 名人採訪



攤位租借

攤位租金將根據所選的展示攤位配置而有所不同。今年，我們提出了不同的展示攤位配置，價格將根據所選選項而有所變化。

每個攤位套餐包括：

物品	攤位	招牌	插座	展示櫃	桌子
數量	1	1	1組	1	1
描述	300*300公分	印有品牌名	110V/5A	八個選項	180*60*80公分(加2張椅子)

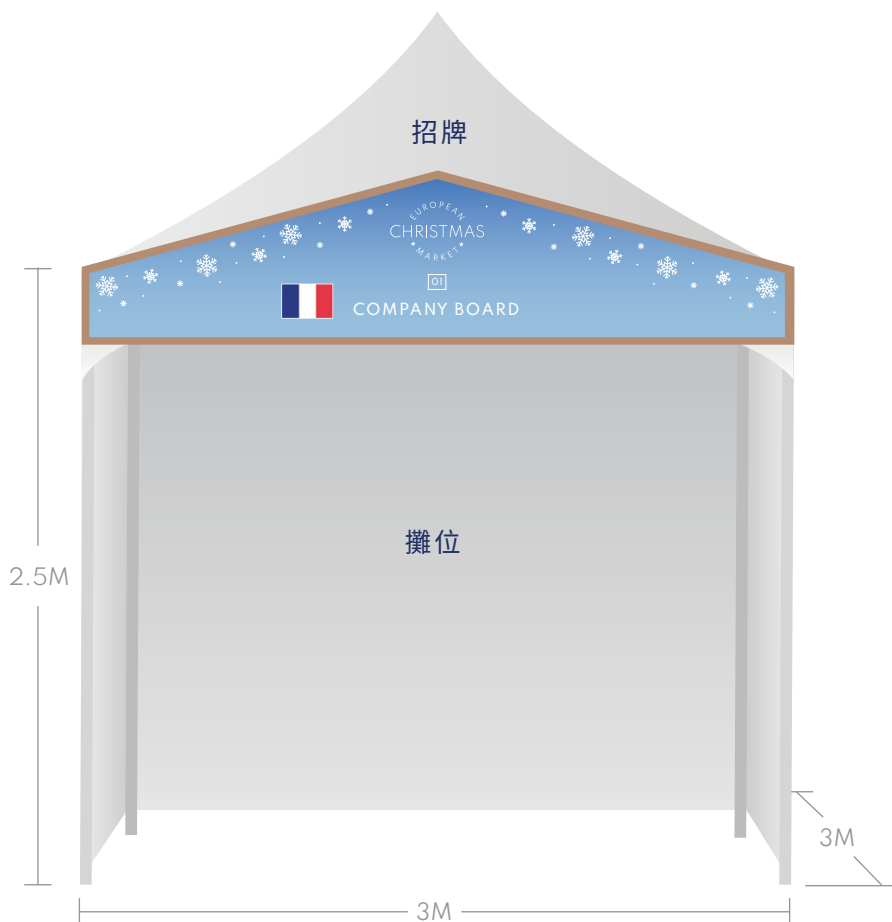

插座



桌子



椅子

展示攤位選項

展示攤位類型和價格如下：

★ 展示攤位類型 A : 37,000 NTD ★

[長250 x 高100 x 深50]



★ 展示攤位類型 B : 37,500 NTD ★

[長100 x 高100 x 深50] + [長150 x 高100 x 深50]

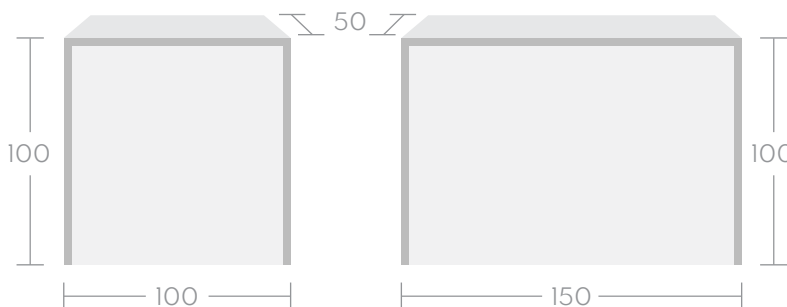

★ 展示攤位類型 C : 36,000 NTD ★

[長100 x 高100 x 深50] + [長100 x 高100 x 深50]

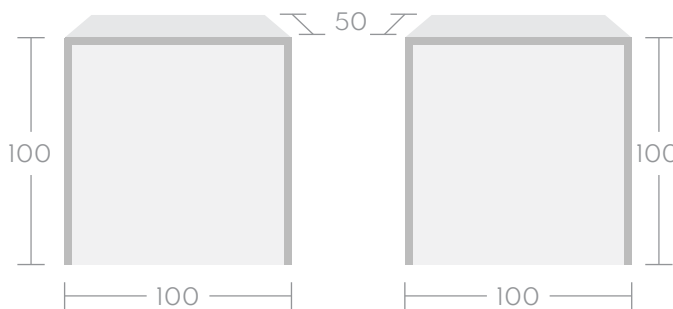

展示攤位選項

★ 展示攤位類型 D: 39,000 NTD ★

[長50 x 高200 x 深50] + [長200 x 高100 x 深50]

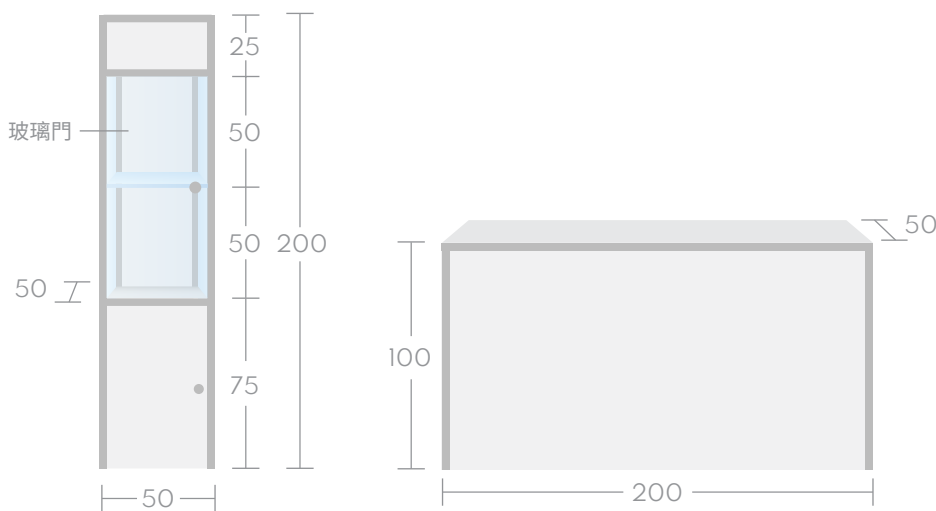

★ 展示攤位類型 E: 40,000 NTD ★

[長100 x 高200 x 深50] + [長150 x 高100 x 深50]

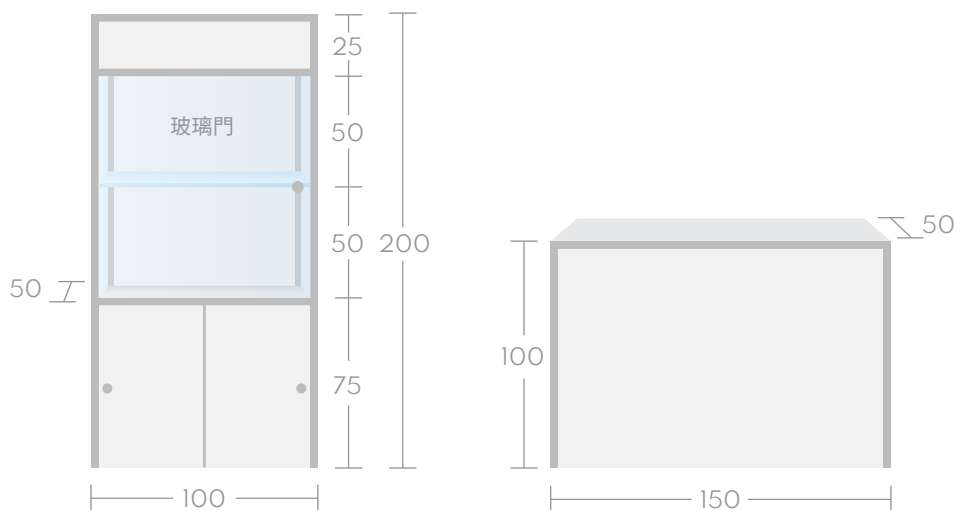

展示攤位選項

★ 展示攤位類型 F: 39,000 NTD ★

[長250 x 高100 x 深100 + 第二層高75]

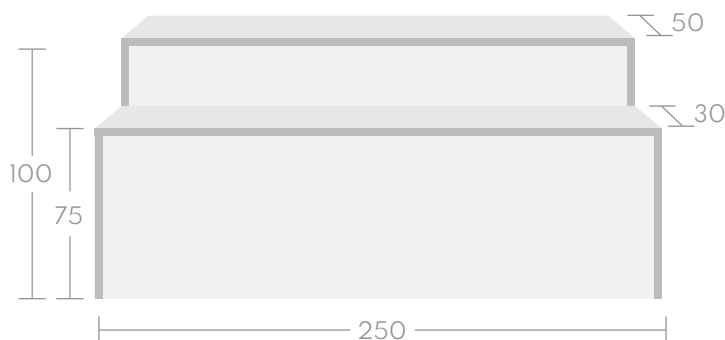

★ 展示攤位類型 G: 39,000 NTD ★

[長100 x 高100 x 深50] + [長150 x 高100 x 深100 + 第二層高75]

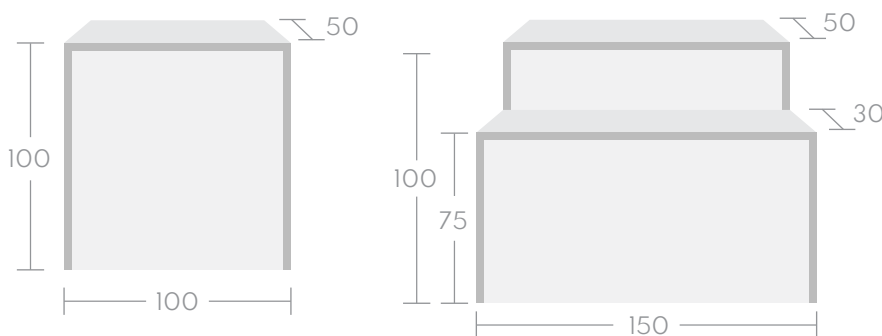

★ 展示攤位類型 H: 42,000 NTD ★

[長100 x 高200 x 深50] + [長150 x 高100 x 深100 + 第二層高75]

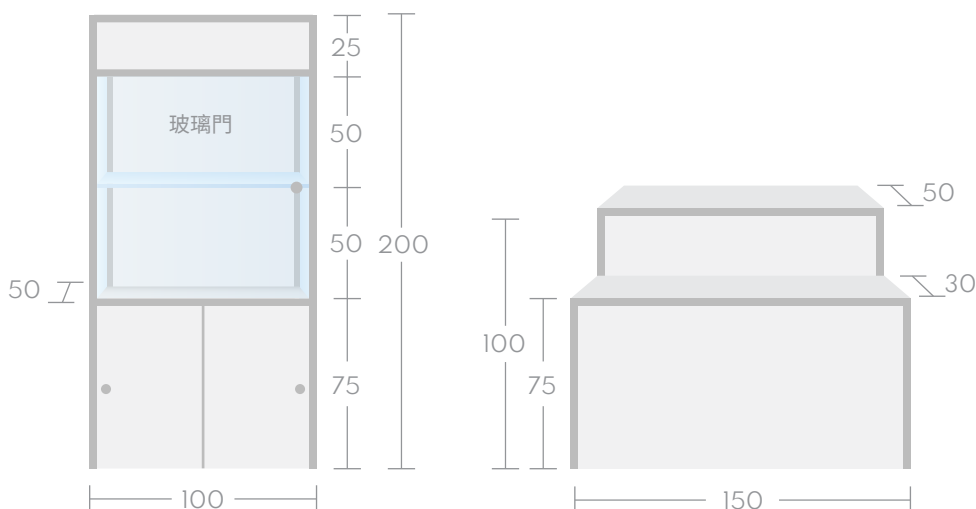

活動時程

安裝: 11/26 - 11/27

市集: 11/28 - 12/1

11/26 (二)

市場安裝
午夜後

11/27 (三)

參展商安裝
上午11點
- 晚上10點







11/28 (四)

11/29 (五)

11/30 (六)

12/1 (日)

Time	11/28 (四)	11/29 (五)	11/30 (六)	12/1 (日)
7AM				
8AM	參展商安裝			
9AM				
10AM			電力啟動	
11AM				
12PM	電力測試	市集開幕	市集開幕	市集開幕
1PM				
2PM		舞台表演	舞台表演	舞台表演
3PM	市集開幕			
4PM				
5PM	開幕典禮			
6PM	舞台表演			
7PM				
8PM	演唱會	演唱會	演唱會	演唱會
9PM	市集結束	市集結束	市集結束	市集結束
10PM				攤位拆除

規定

所有參展商皆需嚴格遵守此規定，任何違反者(1)在接到主辦方通知後，未能在合理時限內做出必要調整將被取消參展資格。(2)所有繳交費用不予退還，將納入慈善基金。



攤位

★ 攤位安裝 ★

11月26日 星期二 午夜後

★ 參展商安裝 ★

11月27日 星期三 上午11點 - 晚上10點 + 11月28日 星期四 上午7點 - 11點

★ 攤位檢查 ★

11月28日 星期四 上午11點 - 下午1點

★ 攤位拆除 ★

12月1日 星期日 市場結束後(約晚上10點)

登記

參展商應提交一份申請表，並不得轉讓出租攤位或以與登記不同之公司名稱參展。

發票

根據台北市政府規定，廠商必須開立發票。

參展

所有參展商品需皆符合市集主題，並遵守台灣政府反仿冒規定。
嚴禁任何偽造原產國資訊、品牌、標籤或商標。

任何侵犯專利或版權的行為皆面臨法律責任。
若主辦方因廠商以上非法行為捲入訴訟或產生損失，參展商必須擔負所有責任。

主辦方保有修改市集日期和地點的權利。若因自然災害或其他重大原因造成變故，恕不退款。
主辦方有權根據場地縮減攤位面積。
市集期間，不得製造高於85分貝的噪音，如需使用擴音設備，廠商應於市集開幕前向主辦方提出申請並獲取同意。

參展商僅能於攤位範圍展示商品，不得於公共空間、人行道、走道或牆上等區域展示商品。

市集期間(事前佈置及事後撤展)，攤商應自行看管貴重物品，若有遺失或損壞，主辦方無需負責。

未經主辦方同意，不得在市集結束前撤攤。



酒類規訂

2024歐洲聖誕市集酒類規定



一 廠商有義務展示「禁止酒後駕駛」的標誌

二

廠商有義務標示「禁止販售給18歲以下顧客」字樣的標誌

三

無論何種飲品，廠商皆有義務使用有杯蓋的玻璃杯

四

我們會在活動前需聯繫所有攤商，告知酒類銷售規定

清潔

落實回收、不可回收分類，並傾倒至攤販專屬垃圾區。



主舞台

本次活動將搭建8M x 4M的大型舞台，
聖誕市集期間本舞台展現歐洲或聖誕節慶相關文化表演節目
(每小時安排一個節目，每個節目最長為30分鐘)



- ★ 歐洲文化節目表演
- ★ 聖誕音樂會
- ★ 現場演唱
- ★ 藝術舞蹈表演
- ★ 互動式表演節目
- ★ 手工藝品展示
- ★ 美食秀
- ★ 更多精彩的演出.....

2024年版本的新增內容是什麼？

★ 1. 提升攤位美學 ★

在即將到來的一年中，我們計劃通過引入可自定義的展示攤位，提升攤位的視覺吸引力，使每個參展商能夠向訪客展示更具吸引力的外觀。



★ 2. 重新設計的開幕典禮 ★

我們的提案包括計劃重振開幕典禮，使其更加壯觀和簡潔。此外，我們還將引入新的贈禮計劃，以增強體驗。



★ 3. KOL 參與 ★

我們的傳播策略將納入知名意見領袖 (KOL) 的參與，以提高當地居民的關注，特別是在星期四和星期五。





★ 4. 擴展和提升聖誕老人屋和景點 ★

為了擴大我們的市場影響力，我們建議通過重新設計聖誕老人屋區域，創造更開放的佈局並提供更多活動來增強可見性。

★ 5. 引入拍照亭 ★

我們計劃引入一到兩個拍照亭(不包括聖誕老人屋)，為訪客提供更多捕捉難忘時刻的選擇。

★ 6. 攤位美觀比賽的引入 ★

為了鼓勵視覺吸引力強的攤位設計，我們提議舉辦攤位美觀比賽。這個比賽的優勝者將獲得來年免費攤位的獎勵，從而激勵參與者提升攤位的美學。

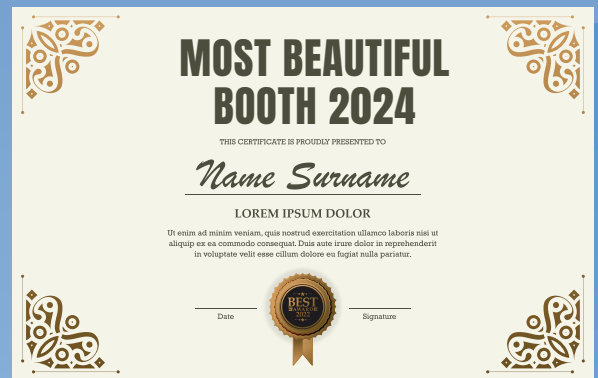

★ 7. 修訂市場安裝時間表 ★

我們將在星期二晚上安裝市場，允許參展商在星期三(上午或晚上)設置攤位。這一早期設置將確保星期四的訪客已經知道聖誕市場的存在，從而增加星期四的流量。詳情請參閱第15頁。

★ 8. 週六夜間名人音樂會 ★

為了進一步豐富節日氣氛，我們已確保邀請到一位當地知名的藝術家在週六夜間的音樂會上演出。



台灣法國人協會會員 | 歐洲各國官員 | 台北市政府 | 媒體



中華育幼機構兒童關懷協會捐獻 | 慈善摸彩 | 獎品贈送



歐洲文化秀 | 手工藝展演 | 舞蹈演出 | 現場演奏 | 聖誕歌頌合唱
互動式藝術 | 食物秀及更多精彩節目...



臺灣 | 十二月 | 2024

聯絡窗口



ASSOCIATION DES
FRANÇAIS DE TAIWAN
台灣法國人協會

ELIAS KAZI

aftelias@gmail.com

0975-937-874 (whatsapp only)

Event Director

EN-FR

LOUIS HSIEH 謝先生

po@crewpo.com

0975-387-912 (whatsapp only)

Event Contractor

EN-中文

